

SFT Zentro 200

SFT Zentro 300

- ✓ Spannkraft bis 4 Tonnen
- ✓ flexibel
- ✓ kompakt
- ✓ Innen- und Außenspannung
- ✓ stabil
- ✓ preiswert



Abbildung Zentro 200 mit Spannschiene CP200.80.001 und Spannbacken



Abbildung Zentro 300 mit Spannschiene CP300.80.001 und Flex-Spannbacken

Einsatz- und Aufspannmöglichkeiten von Zentro 200 und Zentro 300

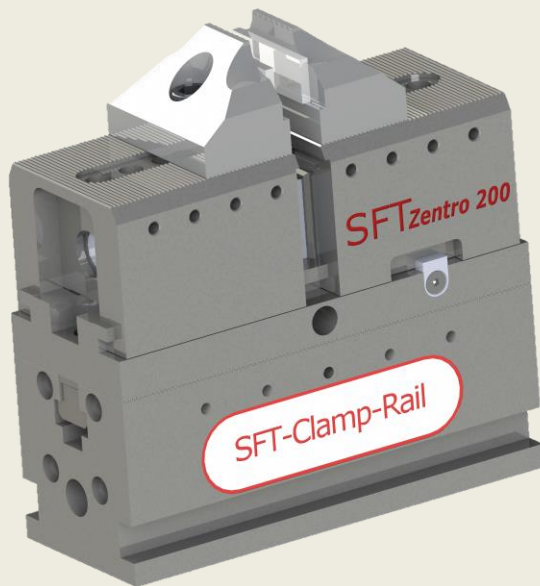

Länge 200mm (bis 224mm bei offenen Backen)
Breite 80mm Höhe 83,40mm

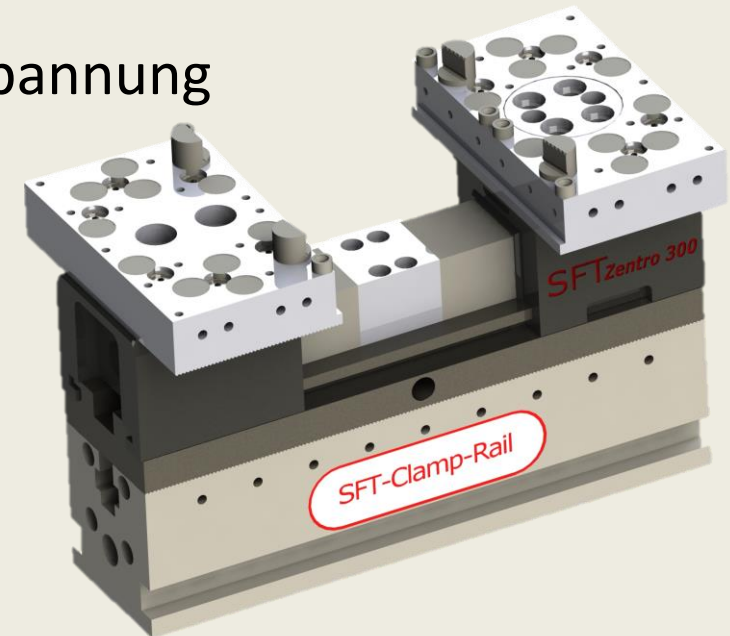
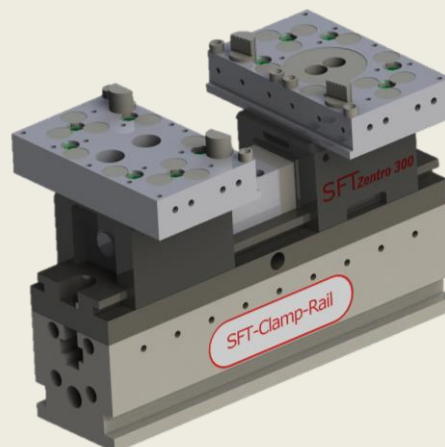

Zentro 300 mit Spannschiene CP300.80.001 Flex-Spannbacken und 2 Stück Spannbacken mit Krallen

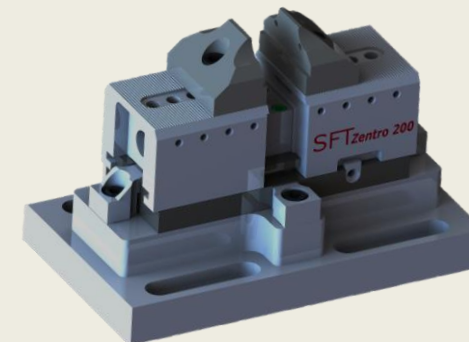

Zentro 200 mit kundenspezifischen Unterbau und 2 Stück M16.3903.03 Zentrobacke oben 30 mm breit mit Krallen



Zentro 200 mit Spannschiene CP200.80.001 und Sonderbacken

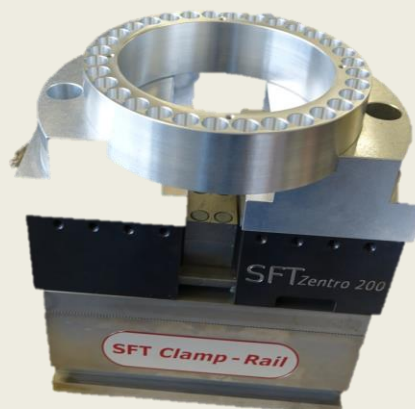

Zentro 200 mit Spannschiene CP200.80.001 und M16.4101.03 Rohbacke Alu

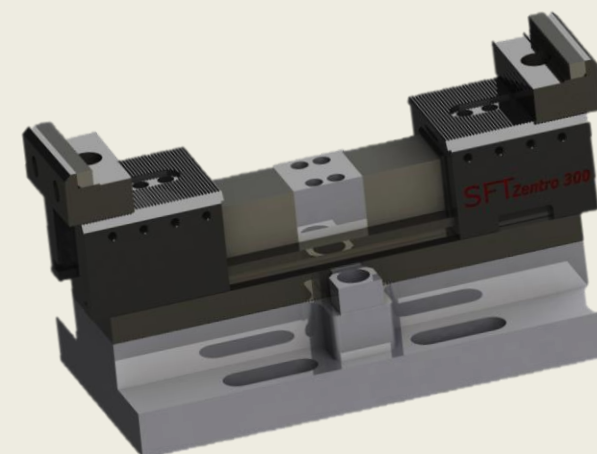

Zentro 300 mit kundenspezifischen Unterbau und 2 Stück M16.3903.03 Zentrobacke oben 30 mm breit mit Krallen

Anzugsdrehmoment und Spannkraft für SFT Zentro 200 und Zentro 300

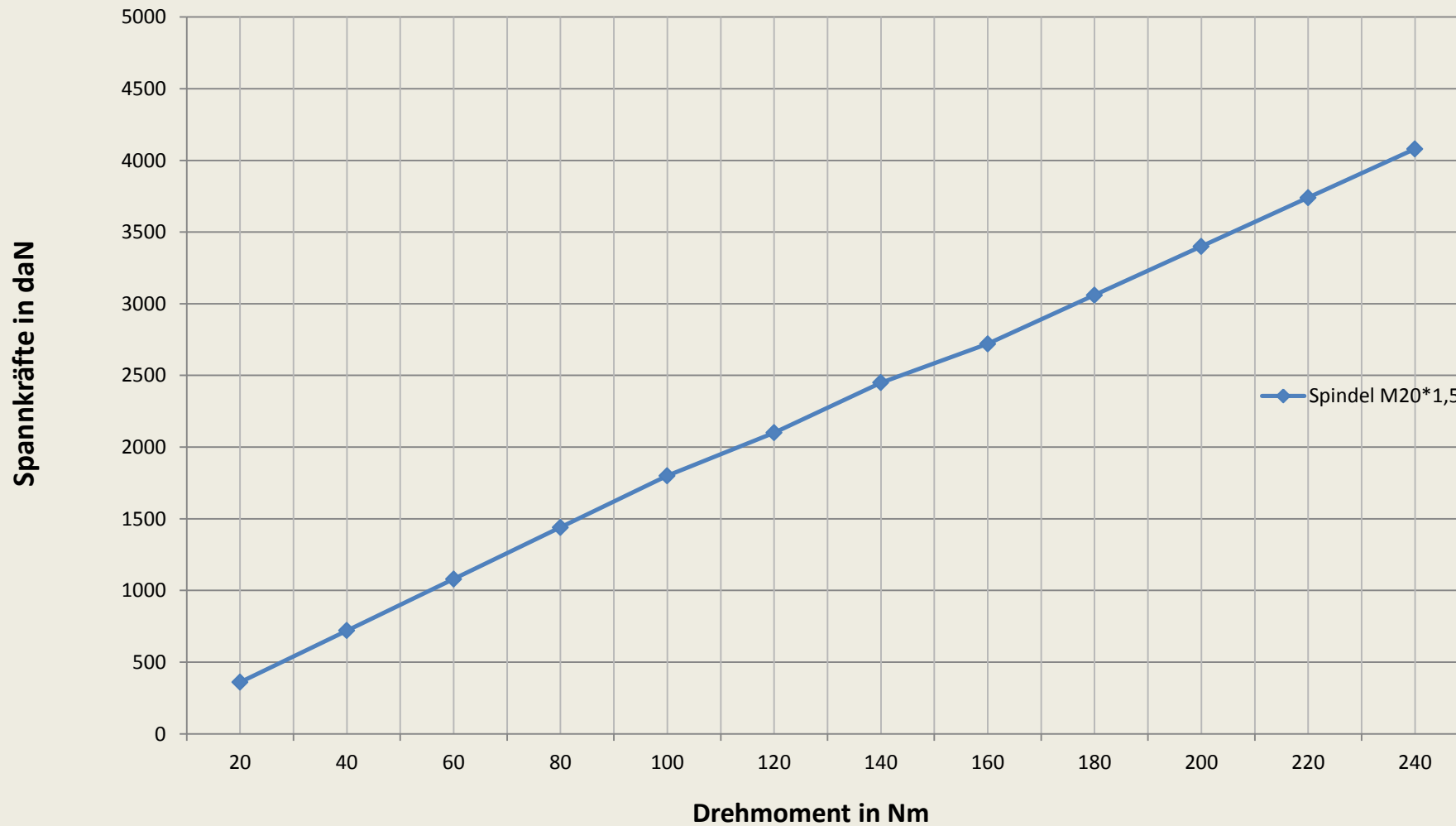

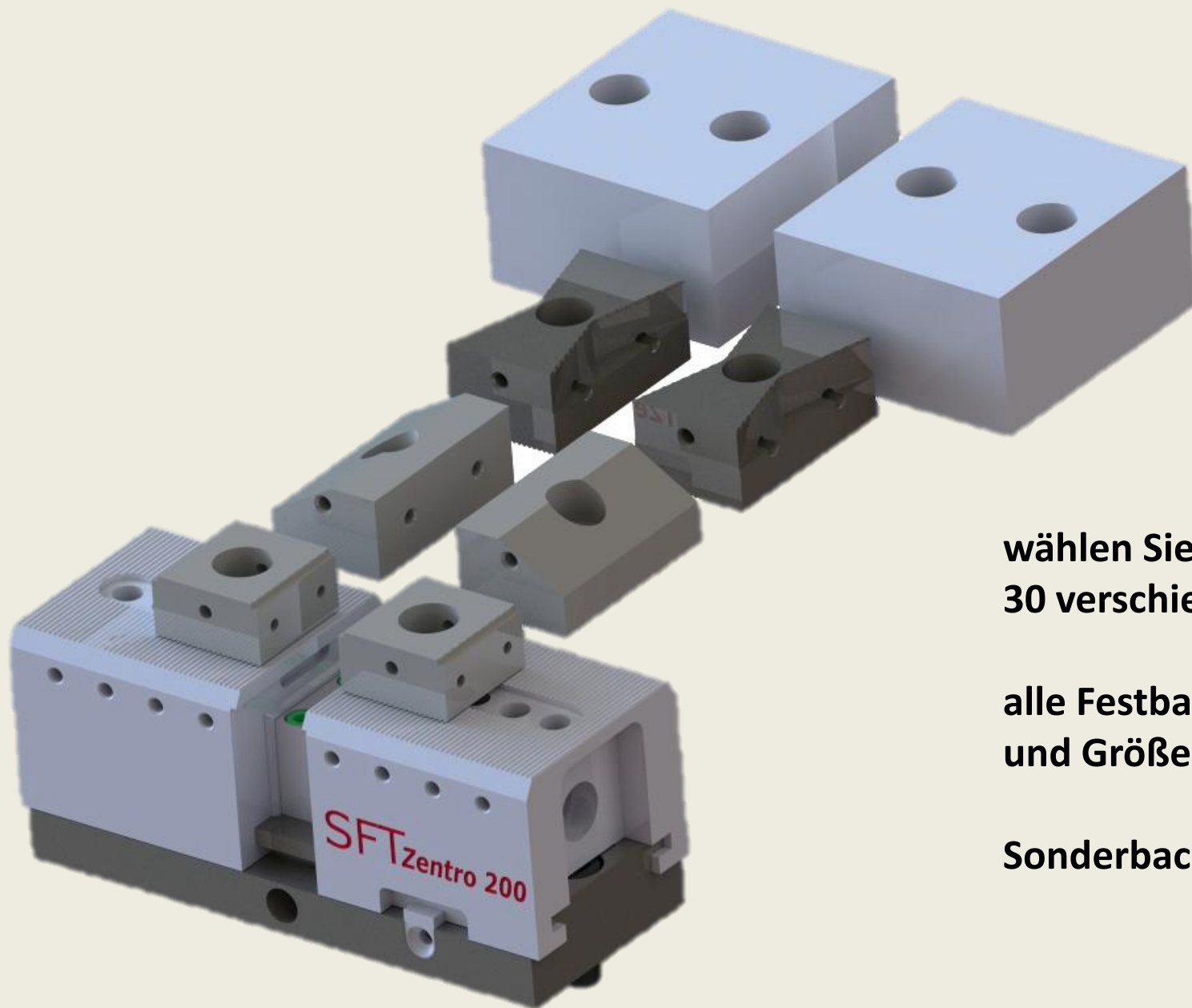

wählen Sie aus mehr als
30 verschiedenen Backen

alle Festbacken in Größe M12
und Größe M16 sind kompatibel

Sonderbacken bitte anfragen

Moderne CNC-Maschinen erfordern moderne Spannmittel

SFT Multifunktionssystem

SPANNSYSTEME GMBH



SFT Zentro + Zentro-Zubehör

SFT Zentro		Maße in mm			Preis
Artikel-Nr.	Bezeichnung	Länge	Breite	Höhe	EUR/Stück
ZP200.80.01	Zentro 200	200	80	83,40	899,30 €
ZR200.80.01	Zentro 200 mit Spannschiene CP200.80.001	200	80	163	1.286,00 €
ZP300.80.01	Zentro 300	300	80	83,40	1.188,00 €
ZR300.80.01	Zentro 300 mit Spannschiene CP300.80.001	300	80	163	1.647,00 €

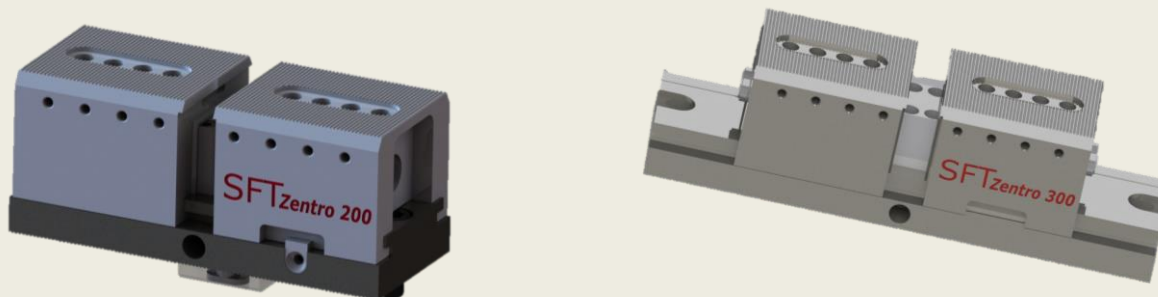

M16.3901.03 Zentrobacke
glatt oben 30 mm breit

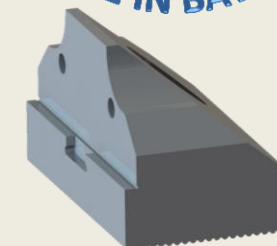

M16.3902.03 Zentrobacke
glatt oben 72 mm breit

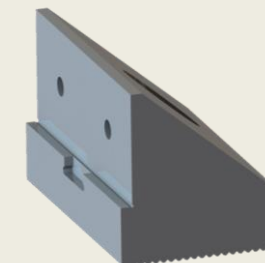

Zentro Backen		Maße in mm			Preis
Artikel-Nr.	Bezeichnung	Länge	Breite	Höhe	EUR/Stück
M16.3901.03	Zentrobacke glatt oben 30 mm breit	72	42	44	245,30 €
M16.3902.03	Zentrobacke glatt oben 72 mm breit	72	42	44	218,30 €
M16.3903.03	Zentrobacke oben 30 mm breit mit Krallen	72	42	44	245,30 €
M16.3904.03	Zentrobacke oben 72 mm breit mit Krallen	72	42	44	218,30 €
M16.4101.03	Rohbacke Alu	100	90	50	97,30 €
M16.4201.03	Rohbacke Stahl ungehärtet	100	90	50	112,30 €

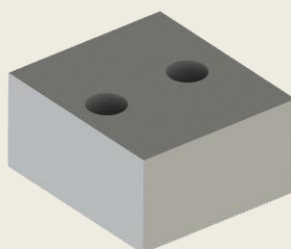

M16.4101.03 Rohbacke Alu

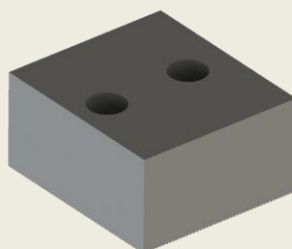

M16.4201.03
Rohbacke Stahl ungehärtet

M16.3903.03 Zentrobacke
oben 30 mm breit mit Krallen

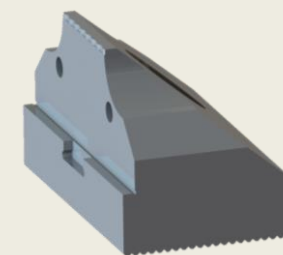

M16.3904.03 Zentrobacke oben 72
mm breit mit Krallen

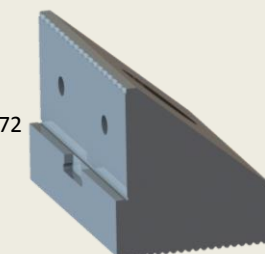

Moderne CNC-Maschinen erfordern moderne Spannmittel

PREISLISTE ZENTRO DEZ 2014 „A“ SEITE 5

Die Preise verstehen sich netto zuzüglich MwSt.
ab Lager Roßhaupten

Technische Daten

Zentro 200

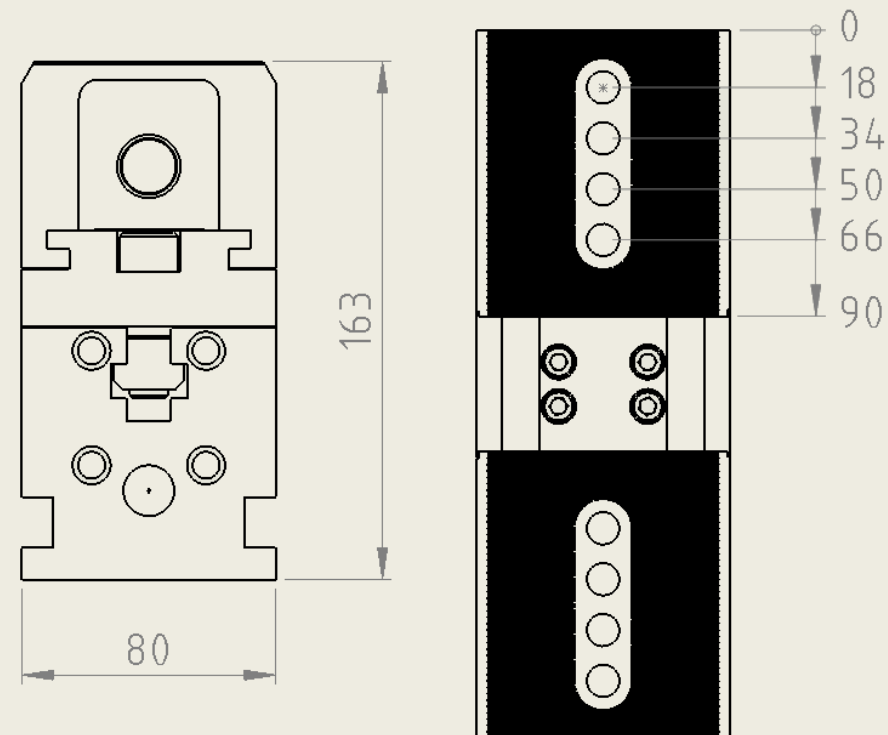
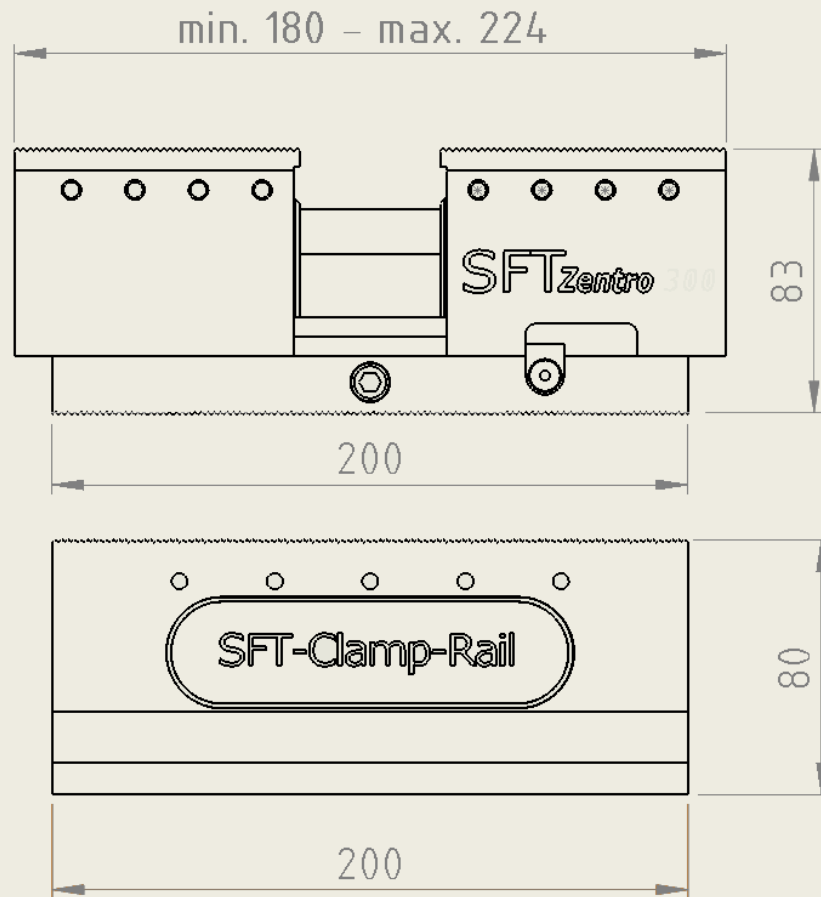

Technische Daten

Zentro 300

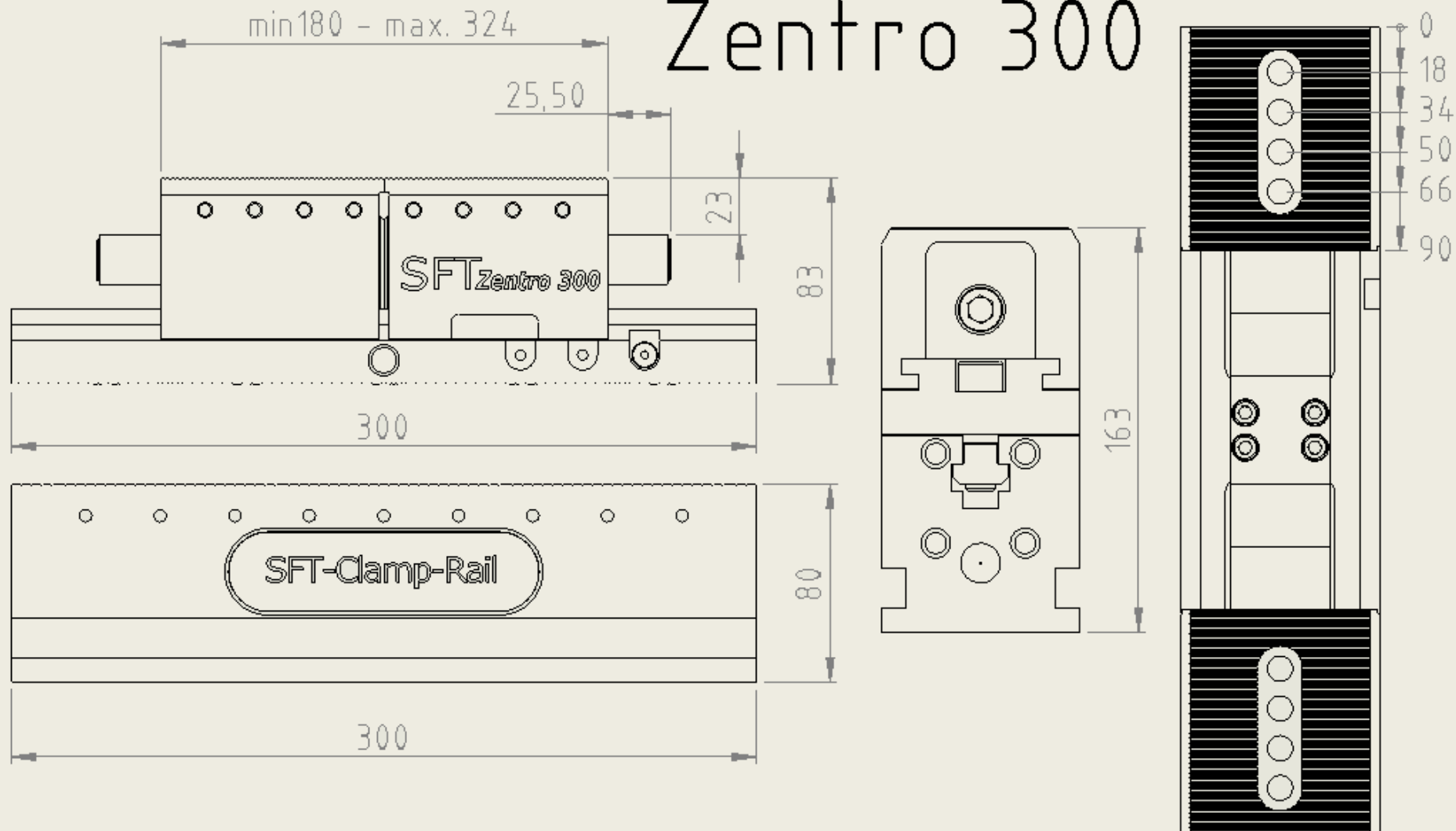

Zentro-kompatible Festbacken aus SFT-Standardprogramm

Feste Spannbacke mit glatter Spannfläche + Gewinde		Technische Daten und Maße in mm			Gewinde Anschraubbohrung			Schraube	Preis
Artikel-Nr.	Bezeichnung	Spannbreite B	B1	H	h3	b3	G	DIN 912	EUR/Stück
M12.1202.01	Feste Backe	30	42	22	11,0	20	M5	M12	71,70 €
M12.1202.02	Feste Backe	40	42	22	11,0	25	M5	M12	72,90 €
M12.1202.03	Feste Backe	50	42	22	11,0	30	M5	M12	74,20 €
M16.1202.01	Feste Backe	42	42	29	14,5	25	M6	M12	81,60 €
M16.1202.02	Feste Backe	57	42	29	14,5	28.5	M6	M12	84,10 €
M16.1202.03	Feste Backe	72	42	29	14,5	36	M6	M12	86,50 €

Glatt
Form 1202

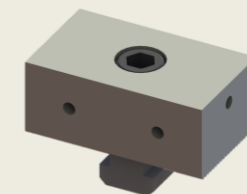

Feste Spannbacke mit geriffelter Spannfläche		Technische Daten und Maße in mm			Schraube	Preis
Artikel-Nr.	Bezeichnung	Spannbreite B	B1	H	DIN 912	EUR/Stück
M12.1203.01	Feste Backe	30	42	22	M12	97,60 €
M12.1203.02	Feste Backe	40	42	22	M12	98,90 €
M12.1203.03	Feste Backe	50	42	22	M12	100,10 €
M16.1203.01	Feste Backe	42	42	29	M12	110,00 €
M16.1203.02	Feste Backe	57	42	29	M12	113,70 €
M16.1203.03	Feste Backe	72	42	29	M12	116,20 €

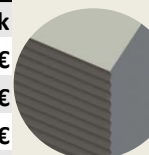

geriffelt
Form 1203

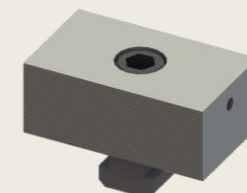

Feste Spannbacke mit Hartmetallgripper beidseitig		Technische Daten und Maße in mm			Gewinde Anschraubbohrung			Schraube	Preis
Artikel-Nr.	Bezeichnung	Spannbreite B	B1	H	h3	b3	G	DIN 912	EUR/Stück
M12.1205.01	Feste Backe	30	42	22	11,0	20	M5	M12	103,50 €
M12.1205.02	Feste Backe	40	42	22	11,0	25	M5	M12	104,70 €
M12.1205.03	Feste Backe	50	42	22	11,0	30	M5	M12	106,00 €
M16.1205.01	Feste Backe	42	42	29	14,5	25	M6	M12	113,40 €
M16.1205.02	Feste Backe	57	42	29	14,5	28.5	M6	M12	115,90 €
M16.1205.03	Feste Backe	72	42	29	14,5	36	M6	M12	118,30 €

Mit Gripper
Form 1205

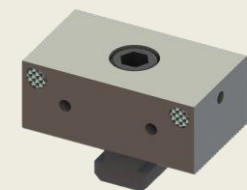

Zentro-kompatible Festbacken aus SFT-Standardprogramm

Feste Spannbacke mit Krallen 2mm tiefe Stufe		Technische Daten und Maße in mm			Gewinde Anschraubbohrung			Schraube	Preis
Artikel-Nr.	Bezeichnung	Spannbreite B	B1	H	h3	b3	G	DIN 912	EUR/Stück
M12.1204.01	Feste Backe	30	42	22	11,0	20	M5	M12	86,70 €
M12.1204.02	Feste Backe	40	42	22	11,0	25	M5	M12	87,90 €
M12.1204.03	Feste Backe	50	42	22	11,0	30	M5	M12	89,00 €
M16.1204.01	Feste Backe	42	42	29	14,5	25	M6	M12	99,10 €
M16.1204.02	Feste Backe	57	42	29	14,5	28.5	M6	M12	101,30 €
M16.1204.03	Feste Backe	72	42	29	14,5	36	M6	M12	103,60 €

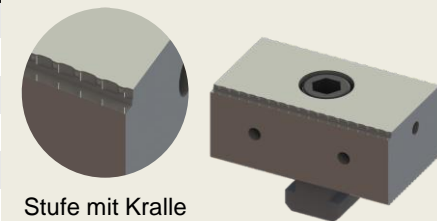

Stufe mit Kralle
Form 1204

Feste Spannbacke mit Krallen		Technische Daten und Maße in mm			Gewinde Anschraubbohrung			Schraube	Preis
Artikel-Nr.	Bezeichnung	Spannbreite B	B1	H	h3	b3	G	DIN 912	EUR/Stück
M12.1207.01	Feste Backe	30	42	22	11,0	20	M5	M12	86,70 €
M12.1207.02	Feste Backe	40	42	22	11,0	25	M5	M12	87,90 €
M12.1207.03	Feste Backe	50	42	22	11,0	30	M5	M12	89,00 €
M16.1207.01	Feste Backe	42	42	29	14,5	25	M6	M12	99,10 €
M16.1207.02	Feste Backe	57	42	29	14,5	28.5	M6	M12	101,30 €
M16.1207.03	Feste Backe	72	42	29	14,5	36	M6	M12	103,60 €

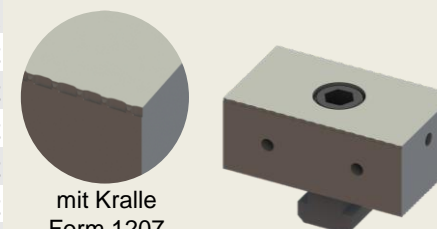

mit Kralle
Form 1207

Feste Spannbacke für 5Achsenaufbau		Technische Daten und Maße in mm			Gewinde Anschraubbohrung			Preis
Artikelnummer	Bezeichnung	Backenbreite	Länge	Höhe	h3	b3	G	EUR/Stück
M12.2101.02	Feste Backe	40,0 mm	42,0 mm	22,0 mm	11	25	M5	116,90 €
M16.2101.03	Feste Backe	72,0 mm	42,0 mm	29,0 mm	14.5	36	M6	147,20 €
Feste Spannbacke für 5Achsenaufbau mit Kralle								
M12.2201.02	Feste Backe	40,0 mm	42,0 mm	22,0 mm	11	25	M5	133,20 €
M16.2201.03	Feste Backe	72,0 mm	42,0 mm	29,0 mm	14.5	36	M6	167,80 €

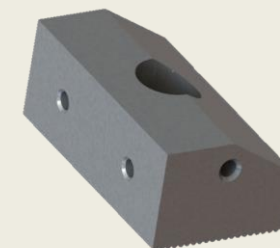

SFT Flex

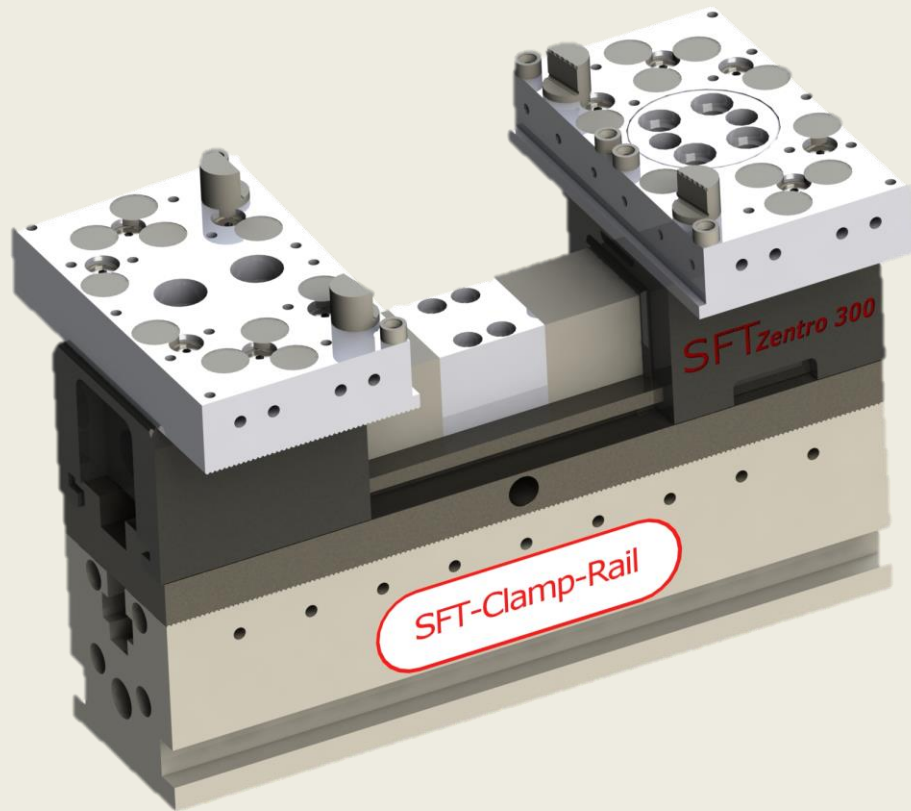

- ✓ flexibel
- ✓ große Spannweite
- ✓ große Spanntiefe
- ✓ verschiedene Spannbacken
- ✓ Spannhöhe durch Auflagen einstellbar
- ✓ auch für viele Gussteile geeignet

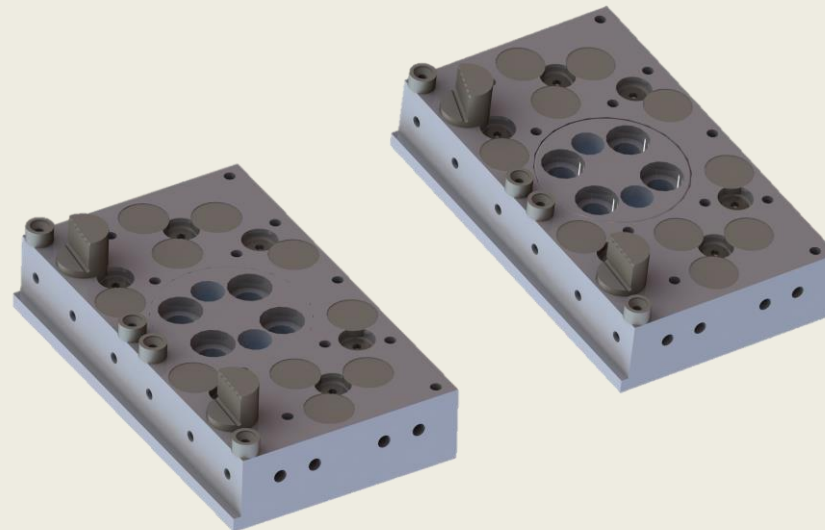

Flex Fix und Flex mov mit 4 Stück Spannbacken und Höhenauflage
auf Zentro 300 mit Spannschiene CP300.80.001

Zentro-Zubehör

Flex-, Spann- und Einschraubbacken		Maße in mm			Preis
Artikel-Nr.	Bezeichnung	Länge	Breite	Höhe	EUR/Stück
FF150090030	Flex fix	150	90	30	278,00 €
FM150090030	Flex mov	150	90	30	397,00 €
FB18120201	Spannbacke Flex glatt	Durchmesser 18		15 Spannhöhe	32,40 €
FB18120401	Spannbacke Flex mit Krallen	Durchmesser 18		15 Spannhöhe	42,10 €
FL072044042	Spannbacke drehbar für Zentro	72	42	44	198,00 €
FF072044042	Spannbacke mit Stufe für Zentro	72	42	44	96,30 €
FB10120201	Einschraubbacke glatt	72	10	10	33,80 €
FB10120401	Einschraubbacke mit Krallen	72	10	10	42,20 €

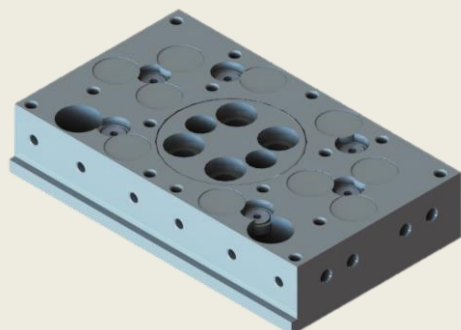

FM150090030 Flex mov
im Lieferumfang, wie abgebildet

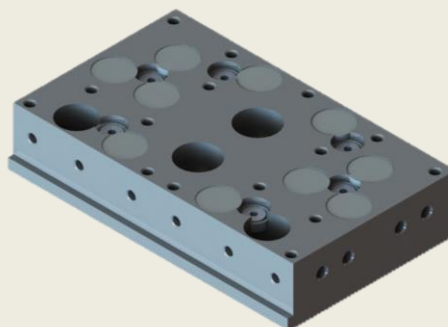

FF150090030 Flex fix
im Lieferumfang, wie abgebildet



FB18120201
Spannbacke Flex glatt



FB18120401
Spannback Flex mit Krallen

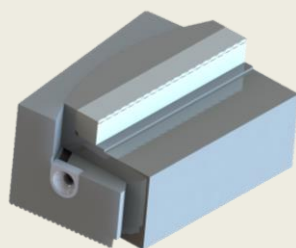

FL072044042 Spannbacke drehbar für Zentro
Lieferumfang ohne Einschraubbacke

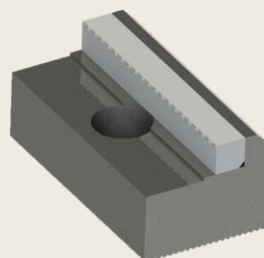

FF072044042 Spannbacke mit Stufe für Zentro
Lieferumfang ohne Einschraubbacke

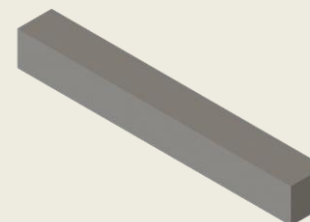

FB10120201 Einschraubbacke glatt

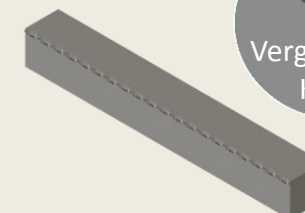

FB10120401 Einschraubbacke mit Krallen



- Standardspannmittel
- Keilspanner
- Spannschienen
- Sondervorrichtungen
- Kundenlösungen
- Spannvorschläge
- Zeitersparnis beim Rüsten und Spannen
- uvm.

IHR SPANNPARTNER, WENN

- es um optimale Werkstückspannung geht
- preisgünstige Spannkompontenten gefragt sind
- zukunftsweisende Spannkonzeppte gebraucht werden
- wirtschaftliche Fertigungskonzepte gefordert sind

SFT Spannsysteme GmbH
Augsburger Str. 27

D-87672 Roßhaupten

Tel. +49-(0)8367-912 160

Fax. +49-(0)8367-912 169

E-Mail: info@sft-spannsysteme.de

Homepage: www.sft-spannsysteme.de